

СОГЛАСОВАНО
Председателем профкома
муниципального дошкольного
образовательного учреждения
детский сад №6 «Аленушка»
р.п.Кузоватово
 Л.В. Малыгина

УТВЕРЖДАЮ
И.о. заведующего муниципального
дошкольного образовательного
учреждения детский сад №6
«Аленушка» р.п.Кузоватово
Е.Н.Кочеткова
Приказ от «28» августа 2020 №166

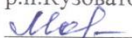

ПАСПОРТ
РАЗВИВАЮЩЕЙ ПРЕДМЕТНО-
ПРОСТРАНСТВЕННОЙ СРЕДЫ
РАЗНОВОЗРАСТНОЙ ГРУППЫ №2
(СТАРШАЯ ГРУППА И ПОДГОТОВИТЕЛЬНАЯ К
ШКОЛЕ ГРУППА)
МУНИЦИПАЛЬНОГО ДОШКОЛЬНОГО
ОБРАЗОВАТЕЛЬНОГО УЧРЕЖДЕНИЯ ДЕТСКИЙ
САД №6 «АЛЕНУШКА» Р.П.КУЗОВАТОВО
НА 2021-2022 УЧЕБНЫЙ ГОД



**Функциональный модуль «Игровая»
Паспорт функционального модуля**

Назначение функционального модуля

Для педагогов:

- организация пространства для различных, в основном свободных, видов деятельности детей;
- включение в систему общественных отношений, усвоение детьми норм человеческого общежития;
- формирование и коррекция индивидуального развития детей;
- создание условий для гармоничного развития детей.

Для родителей:

- организация персонального пространства для различных, в основном свободных, видов деятельности ребенка;
- создание условий для гармоничного развития детей в условиях семьи.

Источник требований по организации модуля

См. ПРИЛОЖЕНИЕ 1 «Нормативные требования по организации развивающей предметно-пространственной среды»

Реализуемые виды деятельности

Игровая	Коммуникативная	Познавательно-исследовательская	Изобразительная	Музыкальная	Двигательная активность	Восприятия Художественной Литературы и фольклора	Конструирование из различных материалов	Трудовая

Целевой возраст детей

Старшая группа - 5-6 лет, подготовительная к школе группа - 6-7 лет

Перечень компонентов функционального модуля

№ п/п	Наименование	Количество на модуль
1	Автомобили (крупного размера)	-
2	Автомобили (среднего размера)	2
3	Автомобили (мелкого размера)	6
4	Звуковой молоток	-
5	Пожарная машина (среднего размера)	-

6	Балалайка	-
7	Пианино детское	-
8	Губные гармошки	-
9	Погремушки	-
10	Металлофон	1
11	Дудочки	2
12	Домино логическое с разной тематикой	2
13	Флэшка с народными песнями, сказками, со звуками природы	1
14	Календарь погоды настенный	1
15	Книги детских писателей СМ. ПРИЛОЖЕНИЕ 2 (комплект)	1
16	Коляска прогулочная (среднего размера)	1
17	Комплект конструкторов с соединением в различных плоскостях металлических	1
18	Конструктор с соединением в различных плоскостях пластиковый настольный-комплект	1
19	Куклы (среднего размера)	2
20	Кукольная кровать	2
21	Матрешка пятикукольная	-
22	Модуль – основа для игры «Кухня»	1
23	Модуль – основа «Мастерская»	-
24	Диски с видеофильмами с народными песнями	-
25	Мозаика разной степени сложности	3
26	Мольберт металлический	1
27	Мяч прыгающий	-
28	Набор карточек с изображением знаков дорожного движения	3
29	Набор игрушек для игры с песком	5
30	Набор карточек по народному ремесленному делу	1
31	Набор карточек (изучаем форму)	1
32	Набор карточек (мамы и малыши)	1
33	Набор карточек (противоположности)	1
34	Набор карточек (одежда и обувь)	1
35	Изделия народных промыслов	5
36	Набор кукольной одежды – комплект	2
37	Набор кукольных постельных принадлежностей	2
38	Набор кухонной посуды для игры с куклой	1
39	Набор медицинских принадлежностей	1
40	Набор муляжей овощей и фруктов	1

41	Набор объемных тел для группировки и сериации (цвет, форма, величина)	1
42	Набор пазлов	5
43	Набор парикмахера	1
44	Каталка со шнурком	-
45	Конструктор пластиковый	1
46	Куб с прорезями основных геометрических фигур	1
47	Набор столовой посуды для игры с куклой	2
48	Кукольный стол со стульями	1
49	Набор карточек с изображением продуктов питания	1
50	Лодка	-
51	Мягкая игрушка	-
52	Набор карточек с изображением одежды	1
53	Наглядные пособия по достопримечательностям Ульяновска	-
54	Наглядные пособия по русской культуре	4
55	Набор карточек с изображением количества предметов (от 1 до 10)	4
56	Набор карточек с изображением (Хлеб всему голова)	-
57	Подвижная азбука от А до Я	1
58	Наглядные пособия символики России	1
59	Наглядные пособия символики Ульяновска	-
60	Пирамида пластмассовая с квадратными и круглыми элементами	1
61	Разрезные предметные картинки, разделенные на 2-4 части (по вертикали и горизонтали)- комплект	2
62	Руль игровой	2
63	Серии (до 6-9) картинок для установления последовательности событий (сказочные и реалистические истории, юмористические ситуации)	1
64	Серии картинок (времена года, птицы, животные, овощи, фрукты)	1
65	Стол для экспериментирования с песком и водой	-
66	Сюжетные картинки с разной тематикой	1
67	Телефон игровой	1
68	Часы игровые	1
69	Ширма для кукольного театра, трансформируемая	-

70	Шнуровка различного уровня сложности	5
71	Элементы костюма для уголка ряженья-комплект	2

Методическое обеспечение

№ п/п	Наименование	Количество на модуль
1	Комплект книг для старшей группы, комплект книг для подготовительной к школе группы	1

Функциональный модуль «Творчество»

Паспорт функционального модуля

Назначение функционального модуля

Для педагогов:

- развитие художественного восприятия дошкольников к различным видам искусств;
- развитие детского творчества;
- развитие продуктивной деятельности детей - аппликация, рисование, лепка, художественное конструирование, труд.

Для родителей:

- развитие творческой активности детей в различных видах деятельности

Источник требований по организации модуля

См. ПРИЛОЖЕНИЕ 1 «Нормативные требования по организации развивающей предметно-пространственной среды»

Реализуемые образовательные области

Социально-коммуникативное развитие	Познавательное развитие	Речевое развитие	Художественно-эстетическое развитие	Физическое развитие
+	+	+	+	+

Реализуемые виды деятельности

Игровая	Коммуникативная	Познавательно-исследовательская	Изобразительная	Музыкальная	Двигательная активность	Восприятие Художественной Литературы и фольклора	Конструирование из различных материалов	Трудовая
+	+	+	+	+	+	+	+	+
Целевой возраст детей								
Старшая - 5-6 лет, подготовительная к школе группа - 6-7 лет								

Перечень компонентов функционального модуля

№ п/п	Наименование	Количество на модуль
1	Краски акварельные	16
2	Карандаши восковые	-
3	Карандаши цветные	16
4	Стаканчики для воды	16
5	Кисточки для рисования	16
6	Кисточки для аппликации	16
7	Пластилин	16
8	Доска для пластилина	16
9	Клеенка	16
10	Салфетки	16
11	Простой карандаш	16
12	Стеки	20
13	Альбом для рисования	16
14	Цветная бумага	16
15	Цветной картон	16
16	Ножницы	16
17	Клей ПВА	16

Функциональный модуль «Уличное пространство»

Паспорт функционального модуля

Назначение функционального модуля

Для педагогов:

- организация различной деятельности дошкольников на свежем воздухе для поддержки гармоничного развития;
- организация занятий дошкольников для физического развития и укрепления здоровья.

Для родителей:

- организация различной деятельности дошкольников на свежем воздухе для поддержки гармоничного развития

Источник требований по организации модуля

См. ПРИЛОЖЕНИЕ 1 «Нормативные требования по организации развивающей предметно-пространственной среды»

Реализуемые образовательные области

Социально-коммуникативное развитие	Познавательное развитие	Речевое развитие	Художественно-Эстетическое развитие	Физическое развитие
+	+	+	+	+

Реализуемые виды деятельности

Игровая	Коммуникативная	Познавательно-исследовательская	Изобразительная	Музыкальная	Двигательная активность	Восприятия Художественной Литературы и фольклора	Конструирование из различных материалов	Трудовая
+	+	+	+	+	+	+	+	+

Целевой возраст детей

старшая - 5-6 лет, подготовительная к школе группа - 6-7 лет

Перечень компонентов функционального модуля

№ п/п	Наименование	Количество на модуль
1	Теневой навес	1
2	Песочница	1
3	Горка металлическая	1
4	Сюжетная постройка (стол, лавочка)	2
5	Сюжетная постройка (машина)	1
6	Сюжетная постройка (лошадь)	1
7		
8		
9		
10		
11		

Общие компоненты функциональных модулей

Перечень общих компонентов функциональных модулей

Общее оборудование: Образовательные и развивающие информационные технологии

№ п/п	Наименование	Количество на модуль
1	Магнитофон	1

Общее оборудование: Мебель и разное сопутствующее оборудование

№ п/п	Наименование	Количество на модуль
1	Аптечка	1
2	Банкетка для раздевалки	5
3	Вешалки для полотенец с индивидуальными ячейками	6
4	Двухгнездная мойка для мытья детской столовой чайной посуды	1
5	Раковины для мытья рук	4
6	Унитаз	3
7	Шкаф для одежды и обуви (оснащен полочками, крючками) (5 ячеек)	5
8	Информационный уголок для родителей	1
9	Огнетушитель, держатель для огнетушителя	1
10	Шкаф для одежды	-
11	Уголок национальной культуры (русские, чувашки)	1
12	Информационный уголок «Дежурство по группе»	1
13	Стулья детские (соответствующие росту ребенка)	18
14	Стол для образовательной деятельности детей (2 места, соответствующие росту ребенка)	7
15	Стол для раздачи пищи	1
16	Палас	2
17	Модульный стеллаж для хранения игрушек, настольных игр для детей	1
18	Музыкальный уголок	1
19	Книжный уголок	1
20	Информационный уголок «Познания»	1
21	Информационный уголок «Патриотическое воспитание»	1

24	Кровать для отдыха детей	26
25	Рабочий стол педагога	1
26	Модульный стеллаж для хранения методической литературы	1
27	Стул для работы педагога	1
28	Модульный стеллаж для хранения раздаточного, демонстрационного материала, инвентарь для художественного творчества детей	1
32	Водонагреватель	1
33	Сушилка для посуды	1
34	Хозяйственный стол для посуды	1

Приложение 1

При организации развивающей предметно-пространственной среды дошкольной образовательной организации необходимо учитывать нормативные требования следующих документов:

- Конституция Российской Федерации;
- Федеральный закон от 29.12.2012 № 273-ФЗ «Об образовании в Российской Федерации»;
- Федеральный закон от 02.07.2013 №185 «О внесении изменений в отдельные законодательные акты Российской Федерации в связи с принятием Федерального закона «Об образовании в Российской Федерации»;
- Приказ Минобрнауки России от 17.10.2013 № 1155 «Об утверждении федерального государственного образовательного стандарта дошкольного образования»;
- Письмо Минобрнауки России 28.02.2014 №08-249 «Комментарии к ФГОС дошкольного образования»;
- Концепция содержания непрерывного образования (дошкольное и начальное звено), утвержденная Федеральным координационным советом по общему образованию Министерства образования РФ от 17 июня 2003 года;
- Постановление Главного государственного санитарного врача РФ от 15.05.2013 №26 «об утверждении СанПиН 2.4.1.3049-13 «Санитарно-эпидемиологические требования к устройству, содержанию и организации режима работы дошкольных образовательных организаций»;
- Постановление Главного государственного санитарного врача РФ от 19.12.2013 №68 «Об утверждении СанПиН 2.4.1.3147-13 «Санитарно-эпидемиологические требования к дошкольным группам, размещенным в жилых помещениях жилищного фонда»;
- Письмо Минобрнауки России от 17 мая 1995 года № 61/19-12 «О психолого- педагогических требованиях к играм и игрушкам в современных условиях» (вместе с «Порядком проведения психолого- педагогической

экспертизы детских игр и игрушек», «Методическими указаниями для работников дошкольных образовательных учреждений «О психолого-педагогической ценности игр и игрушек»»);

— Приказ Министерства образования РФ от 26.06.2000 №1917 «Об экспертизе настольных, компьютерных и иных игр, игрушек и игровых сооружений для детей»;

— Письмо Минобразования РФ от 15.03.2004 №03-51-46ин/14-03 «О направлении Примерных требований к содержанию развивающей среды детей дошкольного возраста, воспитывающихся

Картотека книг детских писателей.

Русский фольклор

Песенки

- «Лиса рожью шла...»
- «Чигарики-чок-чигарок...»
- «Зима пришла...»
- «Идет матушка-весна...»
- «Когда солнышко взойдет, роса на землю падет...»

Календарные обрядовые песни

- «Коляда! Коляда! А бывает коляда...»
- «Коляда, коляда, ты подай пирога...»
- «Как пошла коляда...»
- «Как на масляной неделе...»
- «Тин-тин-ка...»
- «Масленица, Масленица!»

Прибаутки

- «Братцы, братцы!..»
- «Федул, что губы надул?..»
- «Ты пирог съел?»
- «Где кисель — тут и сел»
- «Глупый Иван...»
- «Сбил-сколотил — вот колесо».

Небылицы

- «Богат Ермошка»
- «Вы послушайте, ребята»

Сказки и былины:

- «Илья Муромец и Соловей-разбойник» (запись А. Гильфердинга, отрывок)
- «Василиса Прекрасная» (из сборника сказок А. Афанасьева)
- «Волк и лиса», обр. И. Соколова-Микитова
- «Добрыня и Змей», пересказ Н. Колпаковой
- «Снегурочка» (по народным сюжетам)
- «Садко» (запись П. Рыбникова, отрывок)
- «Семь Симеонов — семь работников», обр. И. Карнауховой
- «Сынко-Филипко», пересказ Е. Поленовой
- «Не плюй в колодец — пригодится воды напиться», обр. К. Ушинского.

Фольклор народов мира

Песенки

- «Перчатки», «Кораблик», пер с англ. С. Маршака
- «Мы пошли по ельнику», пер. со швед. И. Токмаковой
- «Что я видел», «Трое гуляк», пер. с франц. Н. Гернет и С. Гиппиус

- «Ой, зачем ты, жаворонок...», укр., обр. Г. Литвака
- «Улитка», молд., обр. И. Токмаковой

Сказки

- Из сказок Ш. Перро (франц.): «Кот в сапогах», пер. Т. Габбе
- «Айюга», нанайск., обр. Д. Нагишкина
- «Каждый свое получил», эстон., обр. М. Булатова
- «Голубая птица», туркм., обр. А. Александровой и М. Туберовского
- «Беляночка и Розочка», пер. с нем. Л. Кон
- «Самый красивый наряд на свете», пер. с япон. В. Марковой

Произведения поэтов и писателей России

Поэзия

- М. Волошин. «Осенью»
- С. Городецкий. «Первый снег»
- М. Лермонтов. «Горные вершины» (из Гете)
- Ю. Владимиров. «Оркестр»
- Г. Сапгир. «Считалки, скороговорки»
- С. Есенин. «Пороша»
- А. Пушкин. «Зима! Крестьянин, торжествуя...» (из романа «Евгений Онегин»), «Птичка»
- П. Соловьева. «День и ночь»
- Н. Рубцов. «Про зайца»
- Э. Успенский. «Страшная история», «Память»
- А. Блок. «На лугу»
- С. Городецкий. «Весенняя песенка»
- В. Жуковский. «Жаворонок» (в сокр.)
- Ф. Тютчев. «Весенние воды»;
- А. Фет. «Уж верба вся пушистая» (отрывок);
- Заболоцкий. «На реке»

Проза

- А. Куприн. «Слон»
- М. Зощенко. «Великие путешественники»
- К. Коровин. «Белка» (в сокр.)
- С. Алексеев. «Первый ночной таран»
- Н. Телешов. «Уха» (в сокр.)
- Е. Воробьев. «Обрывок провода»
- Ю. Коваль. «Русачок-травник», «Стожок»
- Е. Носов. «Как ворона на крыше заблудилась»
- С. Романовский. «На танцах»

Литературные сказки

- А. Пушкин. «Сказка о мертвой царевне и о семи богатырях»
- А. Ремизов. «Хлебный голос», «Гуси-лебеди»
- К. Паустовский. «Теплый хлеб»
- В. Даль. «Старик-годовик»
- П. Ершов. «Конек Горбунок»
- К. Ушинский. «Слепая лошадь»

- К. Драгунская. «Лекарство от послушности»
- И. Соколов-Микитов. «Соль земли»
- Г. Скребицкий. «Всяк по-своему»

Произведения поэтов и писателей разных стран

Поэзия

- Л. Станчев. «Осенняя гамма», пер. с болг. И. Токмаковой
- Б. Брехт. «Зимний разговор через форточку», пер. с нем. К. Орешина
- Э. Лир. «Лимерики» («Жил-был старичок из Гонконга...», «Жил-был старичок из Винчестера...», «Жила на горе старушонка...», «Один старикашка с косою...»), пер. с англ. Г. Кружкова

Литературные сказки

- Х.-К. Андерсен. «Дюймовочка», «Гадкий утенок», пер. с дат. А. Ганзен;
- Ф. Зальтен. «Бемби», пер. с нем. Ю. Нагибина
- А. Линдгрэн. «Принцесса, не желающая играть в куклы», пер. со швед. Е. Соловьевой
- С. Топелиус. «Три ржаных колоска», пер. со швед. А. Любарской

Произведения для заучивания наизусть

- Я. Аким. «Апрель»
- П. Воронько. «Лучше нет родного края», пер. с укр. С. Маршака
- Е. Благинина. «Шинель»
- Н. Гернет и Д. Хармс. «Очень - очень вкусный пирог»
- С. Есенин. «Береза»
- С. Маршак. «Тает месяц молодой...»
- Э. Мошковская. «Добежали до вечера»
- В. Орлов. «Ты лети к нам, скворушка...»
- А. Пушкин. «Уж небо осенью дышало...» (из «Евгения Онегина»)
- Н. Рубцов. «Про зайца»
- И. Суриков. «Зима»
- П. Соловьева. «Подснежник»
- Ф. Тютчев. «Зима недаром злится» (по выбору воспитателя)

Для чтения в лицах

- К. Аксаков. «Лизочек»
- А. Фройденберг. «Великан и мышь», пер. с нем. Ю. Коринца
- Д. Самойлов. «У Слопенка день рождения» (отрывки)
- Л. Левин. «Сундук»
- С. Маршак. «Кошкин дом» (отрывки)

Дополнительная литература

Сказки

- «Белая уточка», рус., из сборника сказок А. Афанасьева
- «Мальчик с пальчик», из сказок Ш. Перро, пер. с фран. Б. Дехтерева

Поэзия

- «Вот пришло и лето красное...», рус. нар. песенка
- А. Блок. «На лугу»
- Н. Некрасов. «Перед дождем» (в сокр.)
- А. Пушкин. «За весной, красой природы...» (из поэмы «Цыганы»)

- А. Фет. «Что за вечер...» (в сокр.)
- С. Черный. «Перед сном», «Волшебник»
- Э. Мошковская. «Хитрые старушки», «Какие бывают подарки»
- В. Берестов. «Дракон»
- Л. Фадеева. «Зеркало в витрине»
- И. Токмакова. «Мне грустно»
- Д. Хармс. «Веселый старичок», «Иван Торопышкин»
- М. Валек. «Мудрецы», пер. со словац. Р. Сефа

Проза

- Д. Мамин-Сибиряк. «Медведко»
- А. Раскин. «Как папа бросил мяч под автомобиль», «Как папа укрощал собачку»
- М. Пришвин. «Курица на столбах»
- Ю. Коваль. «Выстрел»

Литературные сказки

- А. Усачев. «Про умную собачку Соню» (главы)
- Б. Поттер. «Сказка про Джемайму Нырнвлужу», пер. с англ. И. Токмаковой
- М. Эме. «Краски», пер. с франц. И. Кузнецовой

7

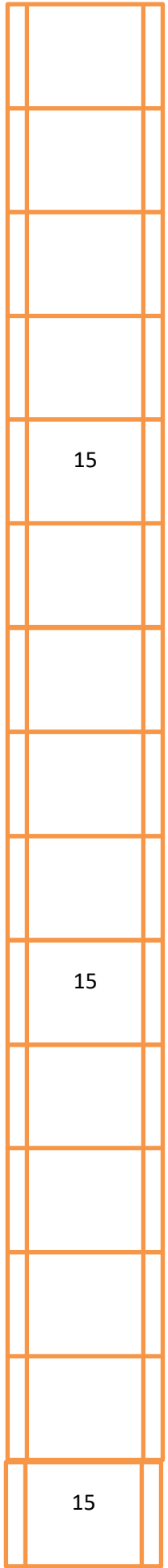
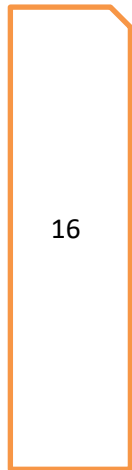
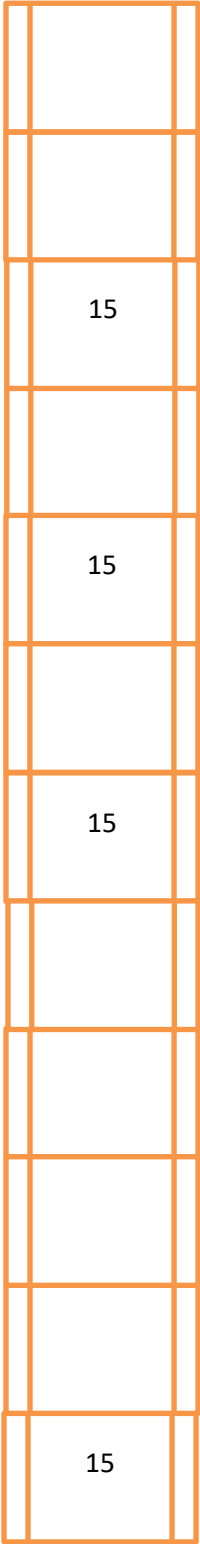

8

План – схема раздевалки разновозрастной группы №2

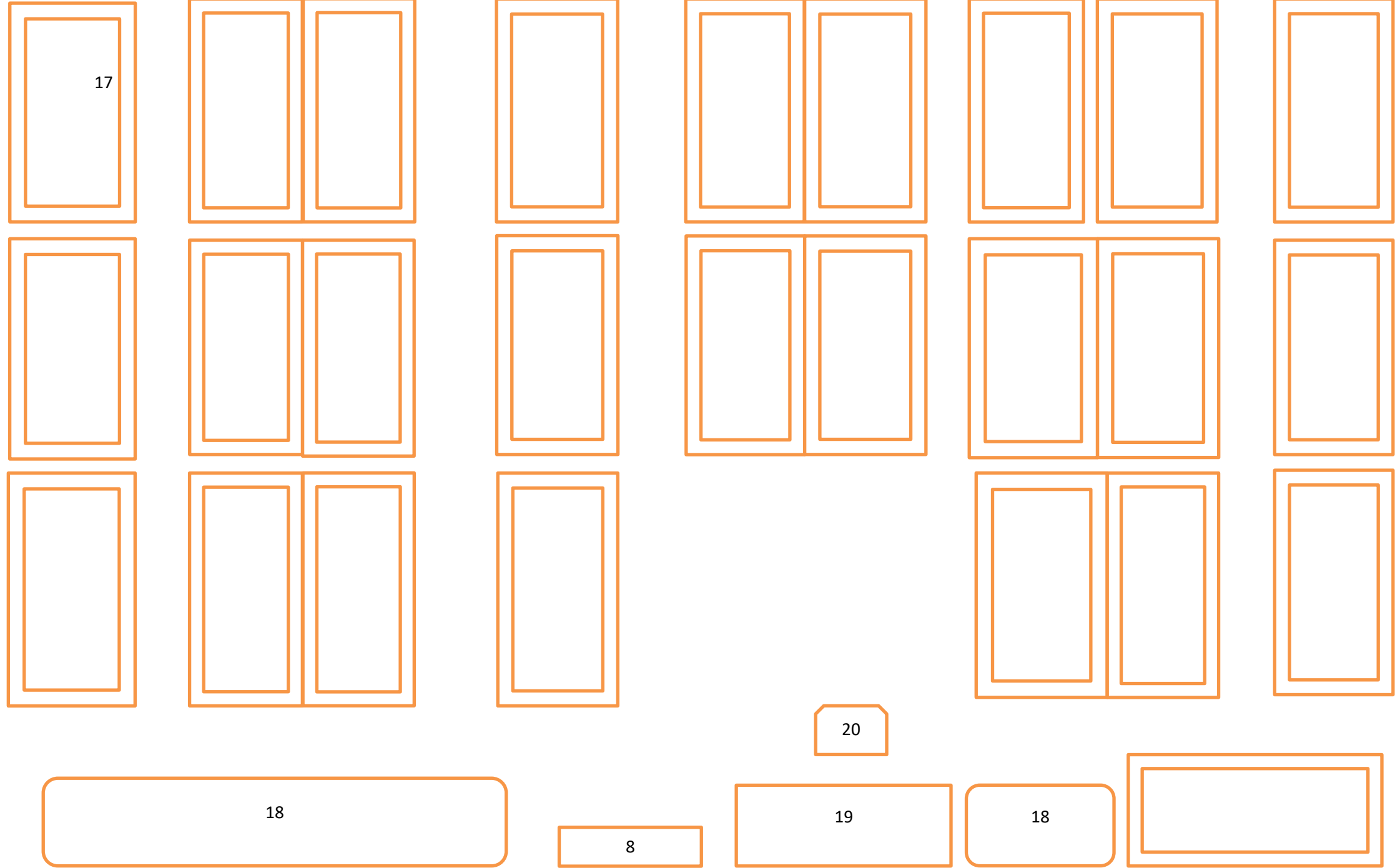

План – схема спальни разновозрастной группы №2

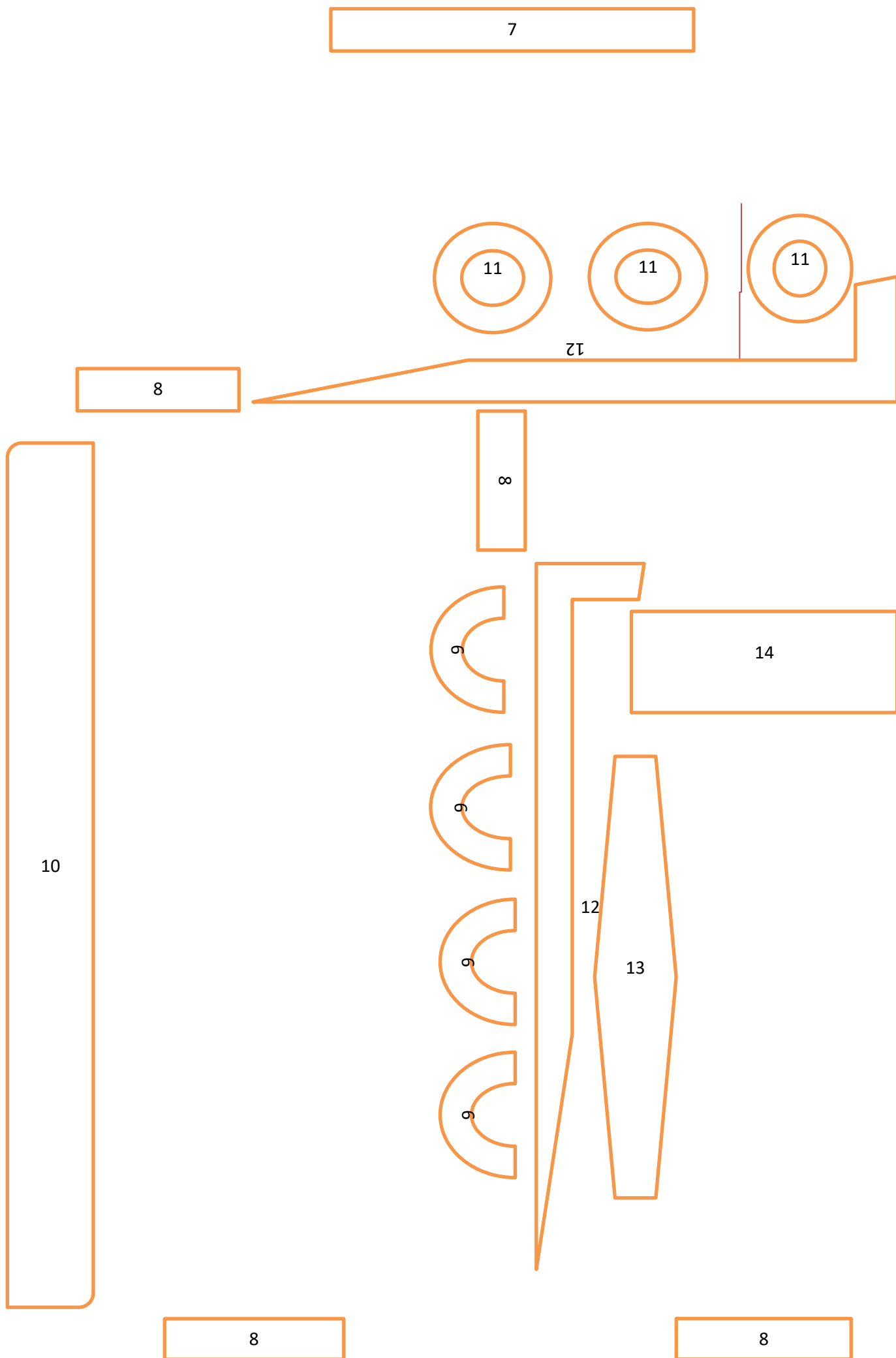

План – схема моечной и умывальной комнаты разновозрастной группы №2

Условные обозначения

- 1 - игровой уголок
- 2 - шкаф для игрушек
- 3 – стульчики детские
- 4 - стол детский
- 5 – тумбочка
- 6 - уголок природы
- 7 – окно
- 8 – дверь
- 9 – раковина детская для умывания
- 10 - шкафчики для полотенец
- 11 - унитаз детский
- 12 – стена
- 13 – мойка
- 14 – кухонный стол
- 15 - шкафчик для детской одежды
- 16 – скамейка
- 17 – детская кровать
- 18 – шкаф для методических пособий
- 19 – стол для педагога
- 20 – стул для педагога

Условные обозначения

- 1 - игровой уголок
- 2 - шкаф для игрушек
- 3 – стульчики детские
- 4 - стол детский
- 5 – тумбочка
- 6 - уголок природы
- 7 – окно
- 8 – дверь
- 9 – раковина детская для умывания
- 10 - шкафчики для полотенец
- 11 - унитаз детский
- 12 – стена
- 13 – мойка
- 14 – кухонный стол
- 15 - шкафчик для детской одежды
- 16 – скамейка
- 17 – детская кровать
- 18 – шкаф для методических пособий
- 19 – стол для педагога
- 20 – стул для педагога